

# T194 HST

## caractéristiques particulières



# ❖ Tracteur diesel 4 x 4 TYM T194 données techniques

Modèle	T194 HST
<b>ENGINE</b>	
Fabricant moteur	Yanmar
Modèle moteur	3TNV74F
Moteur CV brute	19(14.2)
réservoir à carburant , U.S. gal. (L)	6.6(25)
<b>transmissions de puissance</b>	
Type transmission	HST
Nombre de vitesses	Infinite/2 Range
Vitesse de déplacement maxi mph(km/h)	7.8(12.5)
Direction/pilotage	Hydrostatic
<b>Système hydraulique</b>	
débit maxi totale gpm (L/Min)	6.97(26.4)
Categorie, attelage 3 point	1(N)
Capacité de levage, lb. (kg)	1100(499)
Type de contrôle de levage	Position
Joystick Valve/Soupape-levier	N/A(with loader)
<b>Prise de force</b>	
Pdf Contrôle	Electric/Hydro
Pdf milieu (rpm)	2500
Pdf arrière (rpm)	540
<b>Dimensions</b>	
Longueur totale, in. (mm) avec 3P	94.2(2394)
Largeur totale, in. (mm)	44.5(1130)
Empattement, in. (mm)	53.1(1350)
Hauteur à haut du arceau ROPS, in. (mm)	86.6(2200)
Min. garde au sol , in. (mm)	F/A 8.3(210)
<b>Pneus Standard</b>	
Agriculture avant	BAR F 16x7.50-8
Agriculture arrière	BAR R 24x12.00-12
Industrie avant	gazon F 16x7.50-8
Industrie arrière	gazon R 24x12.00-12
<b>ROPS &amp; poids</b>	
Roll Over Protection Standard	ROPS (arceau rabattable)
Poids total, lb (kg)	1499(680)



## - Moteur Yanmar Tier4

Robuste, fiable et puissant 19 CV brute

3 cylindres de puissance et l'efficacité énergétique

refroidissement liquide pour apporter de la puissance au couple maximal et offrir ainsi une efficacité optimale pour tous les domaines d'application comme le jardinage et la tonte.



## - purificateur d'air 4 pouce

- Ceci sécurise la motricité et garantit un fonctionnement économique du véhicule à long terme.



## - l'air de refroidissement inversé

Ce concept aide à réduire la surchauffe du moteur et à prévenir l'accumulation de pelouse dans le radiateur.



## - HST haute performance

- \* contrôle extrêmement précis de la vitesse
- \* transmission hydrostatique deux gammes
- \* vitesse de déplacement max: 12.5 km/h
- \* vitesse d'exploitation moins élevée
- \* faible bruit, haute pression de fonctionnement
- \* HST de très haute capacité de sa catégorie

- pdf indépendant arrière (540rpm)

- pdf ventral (2500rpm)

- Catégorie 1(N) attelage 3-points

- pompe hydraulique de la transmission

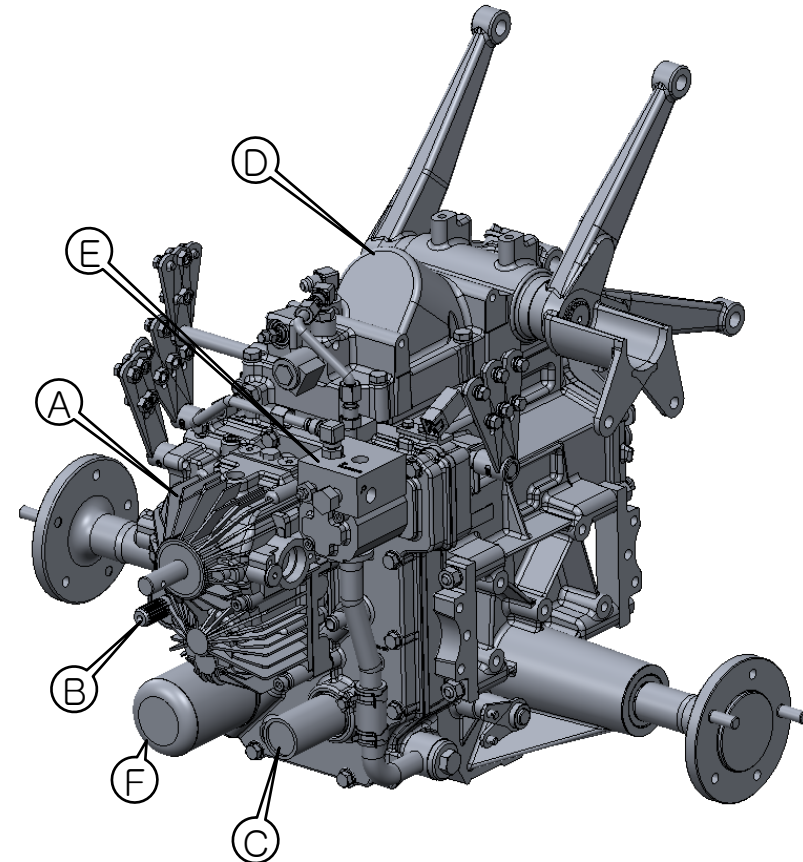

A : HST

B: 4 x 4 arbre de  
transmission

C: arbre pdf  
ventral

D : cylindre 3p

E : pompe  
hydraulique

F : filtre à huile

## - système de direction assistée hydrauliquement

Ce système de servo-direction rend la manipulation du volant un jeu d'enfant.



## - 4 x 4

Avec un très petit rayon de braquage, qui permet de réaliser des virages extrêmement serrés, le tracteur est adéquate pour des travaux pénibles sur des terrains étroits.

Les 4x4 assurent la traction, par exemple, pour la tonte et pour des chargeurs frontaux.



## - Attelage 3-points

Categorie 1(N) avec une capacité de levage de 499kg permet l'emploi d'une plus grande variété d'équipements





## Nouvelle conception du capot monopièce en métal

Calandre intégrée dans le capot rabattable permet d'accéder facilement et rapidement au moteur à des fins de maintenance.

Le capot métallique du T194, qui est robuste et stable, possède en plus un design moderne et fonctionnel ainsi qu'une conception extrêmement résistante.

## Affichage facile à lire



## Siège confort



## 2 réservoirs à carburant



## ROPS rabattable

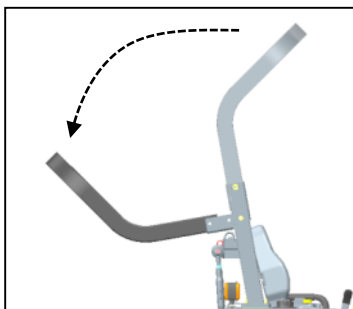

## Phare arrière et réflecteur

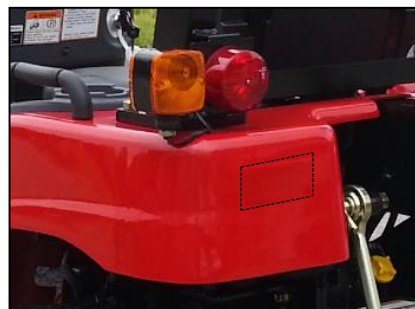

## Porte-gobelet



## Direction HST à deux pédales

